

Bedienungsanleitung Entfeuchter LDH 520 pro

Sprache: Deutsch

Version: 1.2/ September 2015

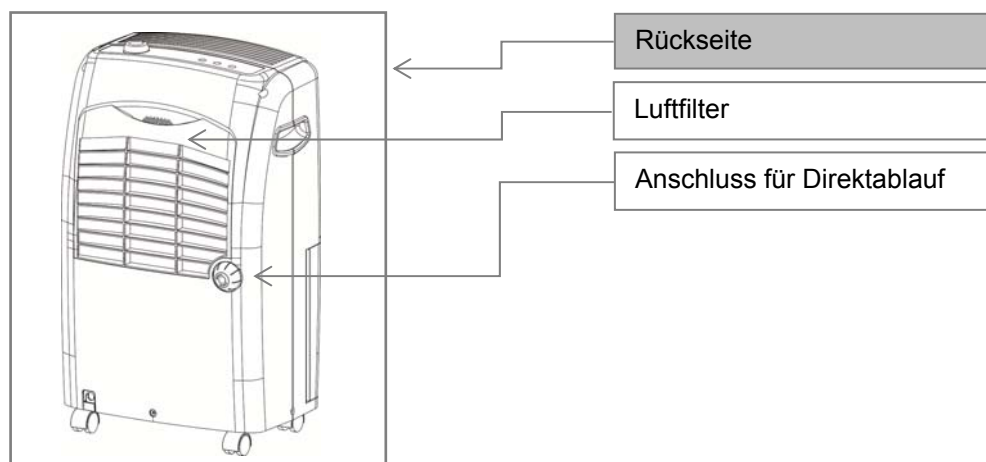
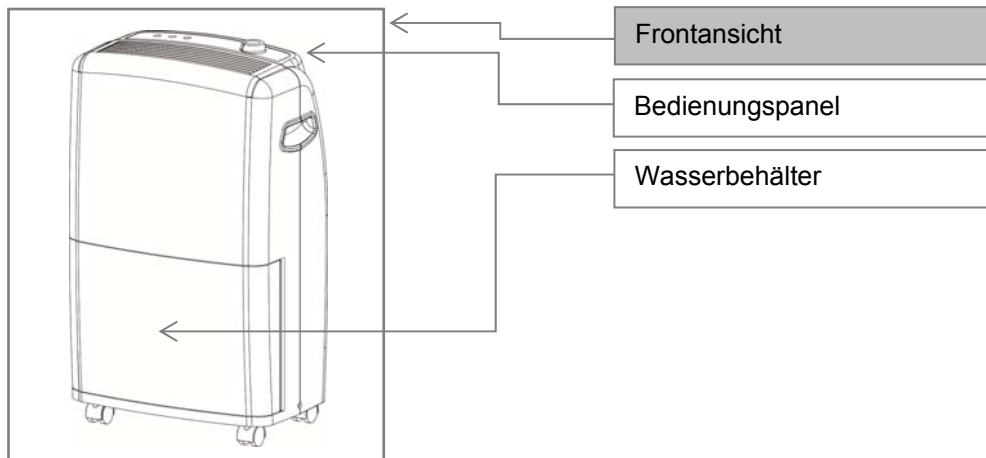

Empfangskontrolle

- Bitte Sendung auf Transportschäden prüfen. Schadensfälle sofort dem zuständigen Transportunternehmen melden.

Wartung und Reinigung

- Grundsätzlich sind die Geräte wartungsfrei, jedoch gilt: Filter nach Bedarf ca. alle 1- 2 Monate entstauben oder auswaschen. Bei Gebrauch in staubiger Umgebung, z.B. Baustellen, muss der Filter jede Woche gereinigt werden. (Gerät mit Druckluft ausblasen. Nie waschen + Netzstecker herausziehen!). Den Wasserbehälter und den Überlaufschwimmer immer sauber halten

Hygrostat

- Trockenregler (Hygrostat) solange auf Dauerbetrieb einstellen, bis der Raum ca. den gewünschten Raumfeuchtegehalt aufweist, (kontrollierbar mit Lübra-Wandhygrometer; ca. 50-60% relative Luftfeuchte ist normal)! Dann langsam zurückdrehen, bis das Gerät ausschaltet = gewünschter Einstellwert.
- Bei Anstieg der Raumfeuchte über diesen Einstellwert, läuft das Gerät wieder an.

Wasserablauf

- Das Kondenswasser wird im integrierten Behälter gesammelt. Bei vollem Behälter, stellt das Gerät automatisch ab.
- Ein Direktablauf des Kondenswassers ist ebenfalls möglich. Bitte Deckel auf der Rückseite wegschrauben, schwarzen Gummistopfen entfernen und Schlauch (Zubehör) über den Stutzen schieben.

Einsatzbereich

Luftentfeuchter dürfen in folgenden Räumen nicht eingesetzt werden:

- Im möglichen Spritzbereich von Wasser (Dusche, Lavabo, Schwimmbad)
- Im möglichen Tropfbereich von Wasser
- In Feuer-oder Explosionsgefährdeten Räumen (Staub, Gase usw.) In Tiefgaragen/Garagen **min. 1m** ab Boden
- In Räumen mit gefährlichem Lagergut oder Installationen

Temperatur Einsatzbereich

- Bei Betrieb unter 16-20°C Raumtemperatur bildet sich am Gerät Eis! Dieses wird bei Bedarf automatisch abgetaut 1-3 x pro 90 Minuten! Das Gerät darf nicht ausserhalb der gerätespezifischen-Einsatzdaten (siehe Typenschild oder technische Angaben Hersteller) betrieben werden!

Aufstellung und Montage:

- Generell nach unserer Anleitung
- Generell gesicherter Luftansaug und Luftausblas ohne Behinderung (Abstand Wänden ca. 10-15 cm)
- Sicherer, fester Standort (Sicherung vor umfallen, wegrollen usw., speziell im Bereich von Bädern usw.)
- Beim Einsatz in Wohnräumen empfehlen wir den Gebrauch einer Unterlage (allfällige Wassertropfen bei der Entleerung usw.)!

Störungsbehebung

A) Gerät läuft nicht:

- Netzsicherung und Steckdose kontrollieren (evtl. mit Lampe oder Messgerät), träge Sicherungen verwenden!
- Hygrostat /Trockenregler am Gerät auf Dauerbetrieb (Anschlag) drehen
- Wasserbehälter ganz einsetzen/einschieben, Schwimmer am Gerät oder im Behälter kontrollieren!

B) Gerät vereist immer mehr oder taut nicht vollständig ab

- Gerät abtauen und zulässigen Einsatzbereich des Gerätes mit der effektiven Raumtemperatur vergleichen!

C) Gerät läuft, aber kein oder zu wenig Wasser

- Läuft der Ventilator? (muss spätestens nach 7-15 Minuten Unterbruch wieder laufen)
- Läuft der Kompressor (Brummgeräusch wie Kühlschrank)?
- Kühlt der Verdampfer/Wärmetauscher auf ganzer Fläche/Länge? Siehe Luftansaug des Gerätes, Verdampfer muss bis ¼ Std. nach Einschaltung des Gerätes kalt und feucht werden.
- Ist der Kondensator (hinter Verdampfer/Wärmetauscher) ebenfalls verschmutzt/verstopft, diesen sofort reinigen!
- Raumfeuchte ist unter 45% r.F.? **Unter 40 % r.F.** erfolgt keine Wasserausscheidung mehr!

Einsendung der Geräte

- An die Verkaufsstelle von der Sie beliefert wurden

Elektroschema

- Siehe Rückseite vom Gerät/Typenschild

Wichtige Hinweise und Warnungen:

- Wenn das Netzkabel dieses Gerätes beschädigt ist, muss es vom Hersteller, Kundendienst oder qualifiziertem Personal ersetzt werden.
- Das Gerät muss in Übereinstimmung mit den nationalen Installationsvorschriften installiert werden.
- Kinder dürfen nicht mit dem Gerät spielen. Vor Gebrauch des Gerätes ist die Instruktion/Bedienungsanleitung zu lesen.
- Reinigung und Wartung durch den Benutzer dürfen nicht von Kindern ohne Aufsicht erfolgen.
- Eine nachträgliche Veränderung am oder im Gerät schliesst eine Haftung/Garantie des Herstellers aus.